



FAUCHEUSE F 4-5

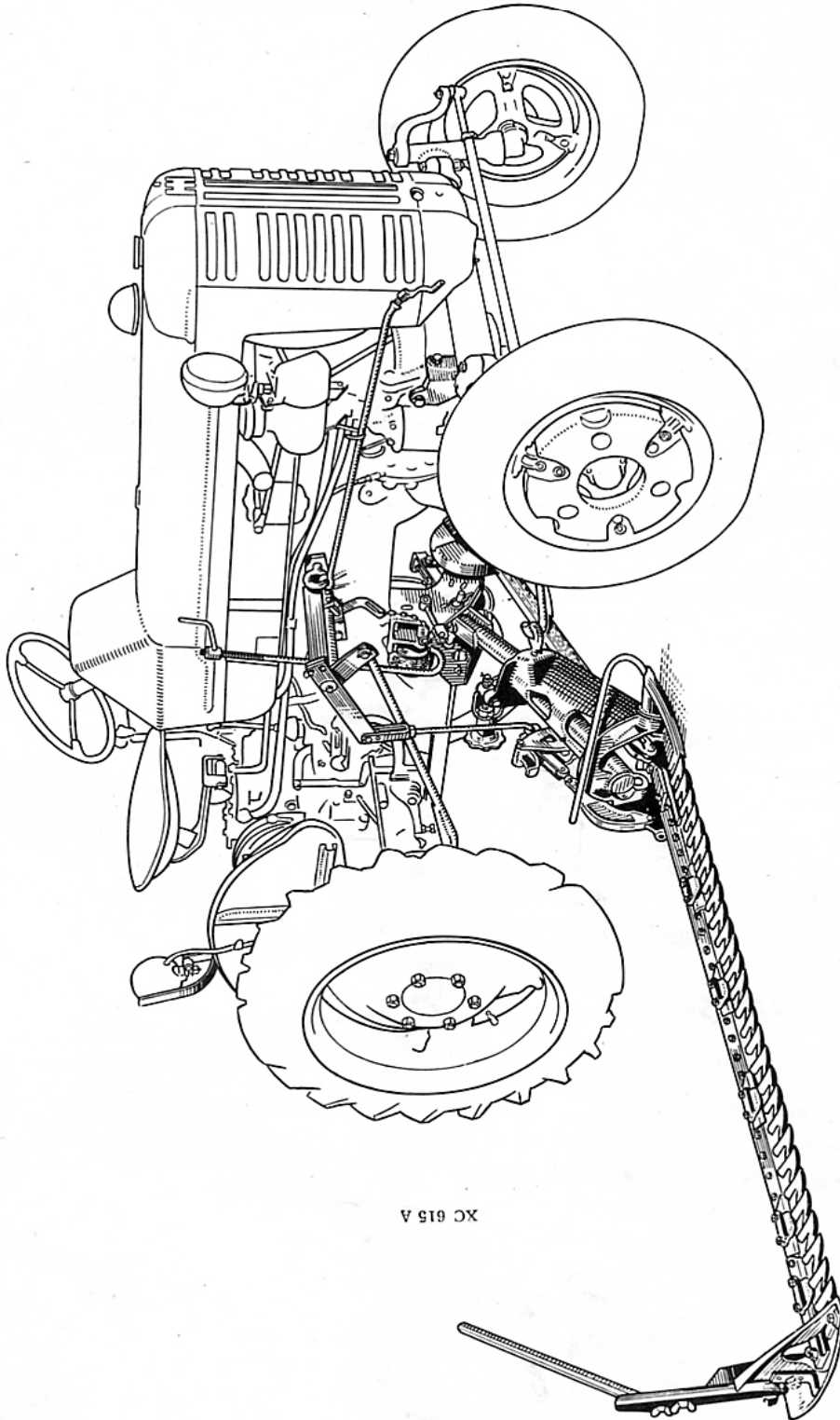

fig. 1

XC 615 A



TABLE DES MATIÈRES

GÉNÉRALITÉS	3
INSTRUCTIONS DE MONTAGE	4 à 8
RÉGLAGES - FONCTIONNEMENT	9 à 11
Mécanisme de commande	9
Tension de la courroie	9
Chaîne de débrayage	9
Registre de la lame	10
Pointage, Avance de la barre	10
Pince-lame	10
Mécanisme de coupe	10
Hauteur de coupe	11
Coupe rase	11
Planche à andains	11
ENTRETIEN - GRAISSAGE	
Entretien	11
Graissage	12 & 13
MISE AU TRAVAIL DE LA MACHINE	13
CONSEILS DE SÉCURITÉ	14



FAUCHEUSE F 4-5

McCORMICK INTERNATIONAL

pour tracteur F-135 D
équipé d'une prise de force centrale

La Faucheuse F 4-5 a été conçue spécialement pour être employée avec le tracteur F 135 D équipé du relevage M.G.F. et d'une prise de force centrale .

Son accouplement est aisé et rapide , son fonctionnement sûr et son emploi facile .

La largeur de coupe est de 1.50 m. et la barre coupeuse peut être obtenue dans l'un des deux types de coupe : normale ou intermédiaire .

L'entraînement du mécanisme est réalisé par une courroie plate montée sur deux poulies, l'une montée sur l'arbre de prise de force centrale du tracteur et l'autre sur l'arbre du plateau manivelle . Cet arbre a une douceur de fonctionnement parfaite car il est monté sur deux roulements à billes .

Le débrayage de la courroie s'obtient automatiquement pendant le relevage vertical .

La barre coupeuse peut être relevée verticalement ou horizontalement au moyen du système de relevage hydraulique du tracteur , ce qui rend aisée cette manœuvre .

Le relevage horizontal permet de relever la barre coupeuse assez haut pour passer au dessus de la plupart des obstacles rencontrés dans les champs . Le relevage vertical permet les déplacements sur route et la barre est maintenue par une solide tringle

de sûreté munie d'un écrou manivelle .

Une barre de traction, montée d'une part à l'avant du tracteur (côté droit) et accrochée d'autre part à la charnière du sabot intérieur, maintient la barre coupeuse en bonne position pour une coupe parfaite .

Le pointage de la barre coupeuse est obtenu au moyen d'un dispositif très simple qui permet un réglage instantané et précis, sans l'aide d'aucun outil, par une manette très accessible .

Quatre boulons sont utilisés pour le montage du bâti de la faucheuse sur le tracteur, 2 boulons à droite et 2 à gauche . Ces boulons sont vissés dans les bossages qui se trouvent sous le carter d'embrayage du tracteur . Les autres assemblages nécessaires pour le montage total de la faucheuse ne nécessitent que quelques boulons et s'effectuent très rapidement .

La machine est équipée d'un dispositif maintenant la jambe de force, qui permet de déconnecter la chaîne arrière de relevage et rend possible l'utilisation du relevage avec d'autres accessoires .

Le graissage et l'entretien de la faucheuse F 4-5 sont réduits au strict minimum et, avec quelques soins, la durée de votre machine se trouvera notablement prolongée, vous laissant le bénéfice d'une économie facile .



INSTRUCTIONS DE MONTAGE

Enlevez tous les fils de fer qui attachent les différentes pièces dans les colis et placez celles-ci bien en évidence de façon à les trouver facilement .

Huilez tous les coussinets et les surfaces de friction au fur et à mesure que vous procédez au montage et assurez-vous que toutes les pièces fonctionnent aisément .

A moins d'instructions contraires, tous les boulons doivent être employés dans les trous dans lesquels ils se trouvent ou avec les pièces auxquelles ils sont attachés .

Les pièces ombrées des figures sont celles qui sont à monter . Elles doivent l'être dans l'ordre indiqué .

Si en cours de montage, vous éprouvez des difficultés pour certaines pièces, gardez-vous bien d'en altérer la forme car cela vous mènerait à des ennuis certains . Relisez attentivement les instructions, assurez-vous que vous y êtes bien conformé pour les assemblages déjà en place et pour les pièces précédentes de l'assemblage en cours . Vous trouverez, sans aucun doute, dans le montage, une erreur parfois minime d'où proviennent les inconvénients rencontrés .

Engagez la poulie de commande (1 fig. 2) sur l'arbre de prise de force centrale . Fixez-la en place en passant la vis à tête hexagonale (2 fig. 2) à travers la plaque d'arrêt de poulie et vissez dans le trou taraudé de l'arbre de prise de force . N'oubliez pas de placer la rondelle grower sous la tête de vis .

Placez le bâti sous le carter d'embrayage

du tracteur, le plateau-manivelle dirigé vers l'avant gauche du tracteur (voir fig. 2); Fixez-le à l'aide de 4 vis à tête hexagonale qui se vissent dans les bossages qui se trouvent sous le carter d'embrayage, 2 à droite (1 fig. 3), 2 à gauche .

IMPORTANT : le serrage de ces vis doit toujours être correctement assuré afin d'éviter la rupture du bâti .

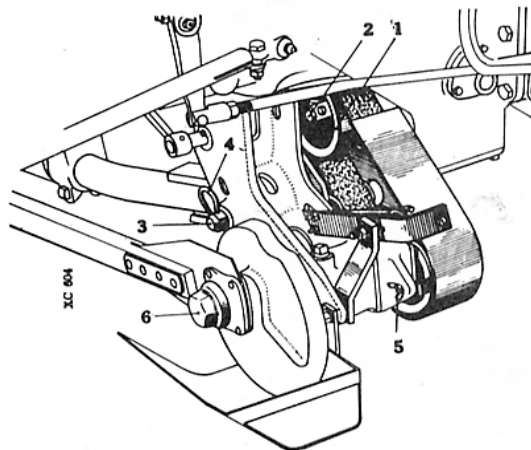

fig. 2



FAUCHEUSE F 4-5



Introduisez le support complet de relevage par son arbre dans son logement à droite du carter d'embrayage . Ce logement et, de ce fait, l'arbre traversent le tracteur dans le sens de la largeur . Quand la plaque de fixation soudée sur ce support se trouve contre le carter d'embrayage fixez-la dans le trou supérieur au moyen de la vis à tête hexagonale et de la rondelle grower (4 fig. 3 & 1 fig. 6). Passez le boulon à œil de la tringle de sûreté de barre coupeuse dans l'extrémité opposée de la plaque de fixation (5 fig. 3) et maintenez en place au moyen de la rondelle grower et de l'écrou . Fixez ensuite le crochet de support de tringle de sûreté (6 fig. 3) par sa vis à tête hexagonale et la rondelle, puis placez la tringle dans son crochet .

Le bras supérieur de débrayage étant monté

avec l'ensemble du support de relevage (2 fig. 6), glissez la tringle de retenue de jambe de force (3 fig. 6 & 7 fig. 3). Maintenez-la en position relevée par sa goupille attache-rapide (4 fig. 6) et vissez l'écrou manivelle de réglage (8 fig. 3) sur l'extrémité filetée de la tringle .

Montez les différentes pièces du relevage, telles que : la pièce de bascule et sa charnière, les maillons de rappel, maillon de relevage et manille de réglage (9 fig. 3) sur la charnière du sabot intérieur .

Fixez l'extrémité de la jambe de force sur laquelle est soudée la petite charnière (2 fig. 3) sur le bâti avec le pivot à tête en "T" (3 fig. 2) et maintenez en place avec la goupille attache-rapide (4 fig. 2) .

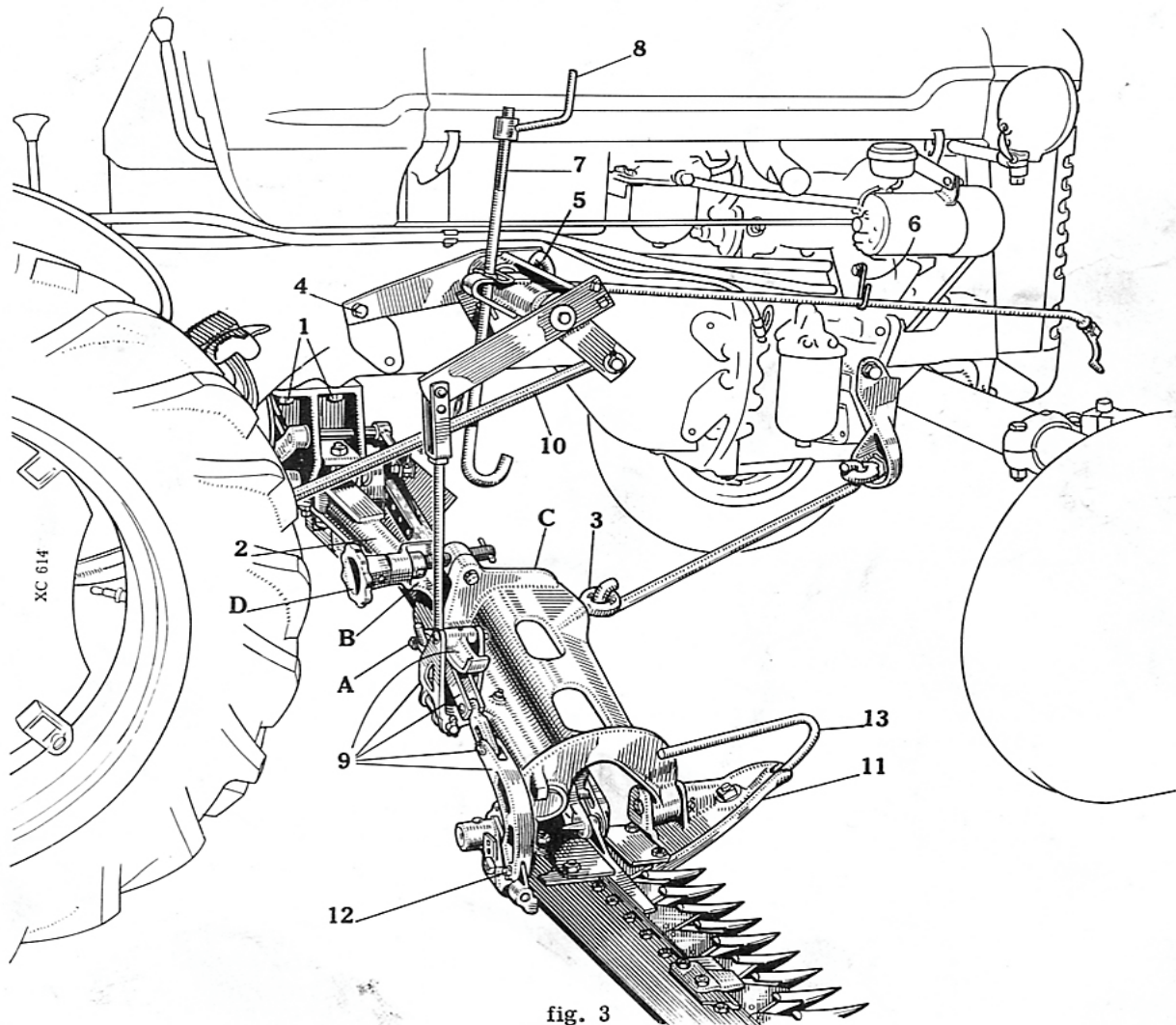

fig. 3



Alignez correctement vos poulies, ce qui assurera un travail parfait et évitera l'usure prématurée de la courroie .

La courroie de commande doit être montée sur les poulies sans être forcée, ni avec l'aide d'un outil . En utilisant un levier ou d'autres outils ou même la puissance du tracteur (ce qui est dangereux) vous risquez d'allonger et peut être de casser la courroie . Suivez les instructions ci-après :

Le système de tension étant monté sur le bâti de faucheuse , relâchez complètement la tension en dévissant l'écrou (1 fig.4) du crochet fileté (2 fig.4) du ressort de tension (3 fig.4); Placez ensuite votre courroie sur les deux poulies (4 fig.4) et réglez la tension (voir paragraphe "Tension de la courroie" dans la rubrique "Réglages et Fonctionnement") .

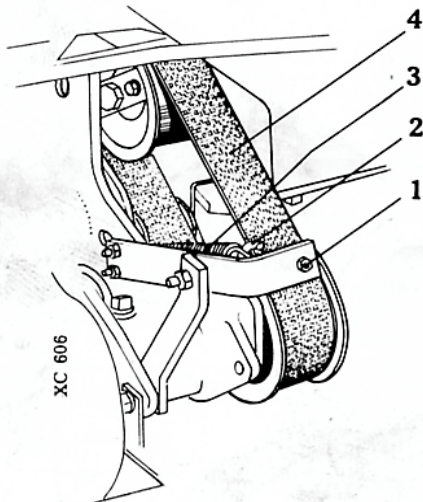

fig. 4

Fixez le support de garant de courroie de commande sous le carter de prise de force du tracteur à l'aide des deux vis à tête hexagonale qui se trouvent sur le tracteur à cet endroit .

Placez le garant de courroie de commande comme le montre la figure 2 et fixez-le d'une part sur le support cité ci-dessus au moyen des boulons voiture, rondelle grower et écrou à ailettes et d'autre part sur le bâti de faucheuse, par sa patte d'attache, avec un boulon voiture, rondelle grower et écrou à ailettes (5 fig.2) .

Montez le support de barre de traction (1 fig.5) sur la partie avant droite du tracteur (voir fig.3) au moyen des trois vis à tête hexagonale et rondelles grower qui se trouvent sur ce support (fig. 3 & 5) .

Placez les deux extrémités en forme de crochet de la barre de traction (3 fig.3) dans les boulons à œil vissés sur le support ci-dessus (2 fig.5) et sur la charnière de sabot intérieur (C fig.3) .

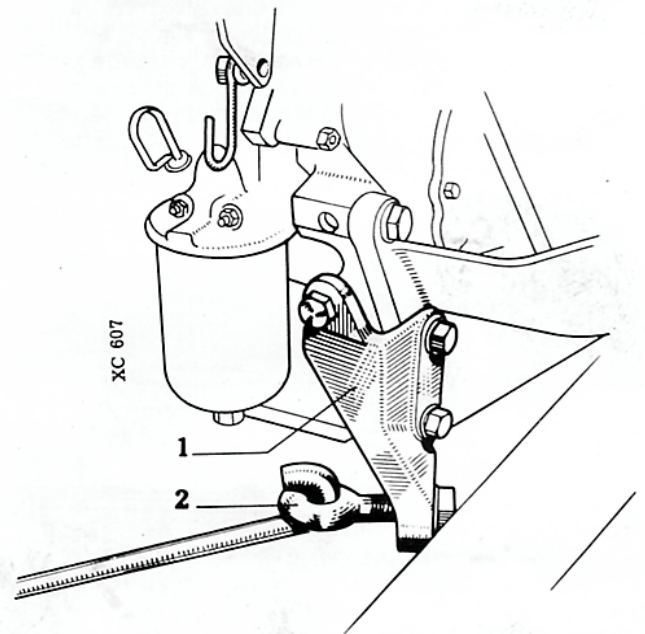

fig. 5

Accrochez la tringle de relevage (5 fig.6) à la pièce de bascule et connectez la chape de cette tringle (6 fig.6) à l'équerre avant de renvoi au moyen de la cheville percée et de la goupille .

Fixez la chaîne de débrayage (7 fig.6) sur le bras supérieur de débrayage par son crochet en "S" et sur le bras inférieur de débrayage par son boulon à œil et ses deux écrous hexagonaux (8 fig.6) . Ce boulon à œil traverse la cheville percée à tête fixée sur ce bras par une goupille .

Fixez le support (1 fig.7) de l'équerre arrière de renvoi de relevage sur la fusée d'essieu du tracteur au moyen des deux vis à tête hexagonale .

Chevillez la chape (2 fig.7) de la partie supérieure de la chaîne de relevage (3 fig.7) sur le bras de relevage hydraulique et maintenez en place à l'aide de la goupille attache-rapide (4 fig. 7) .

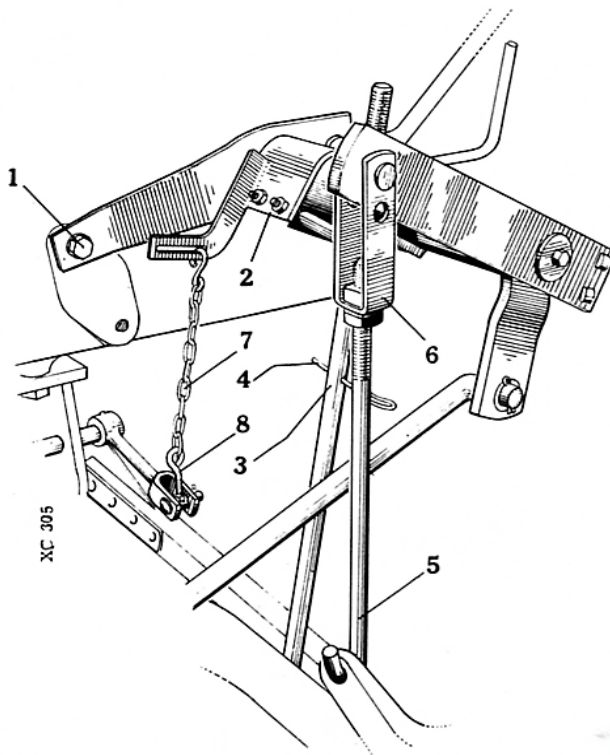

fig. 6

Un axe plus long est fourni avec la faucheuse pour remplacer l'axe du bras droit de relevage du tracteur . Cet axe permet de fixer la chaîne de relevage, même lorsqu'une autre machine ou l'attelage trois points est monté sur le tracteur .

Montez sur le support l'équerre arrière de renvoi de relevage (5 fig.7) que vous fixerez en position grâce à son pivot de support et des deux goupilles attache-rapide (6 fig.7) .

Chevillez la manille (7 fig.7) de la partie inférieure de la chaîne de relevage sur l'équerre arrière de renvoi et maintenez-la au moyen de la goupille .

Assemblez la tringle de relevage (10 fig.3 & 8 fig.7) sur l'équerre arrière de renvoi et son extrémité avant sur l'équerre avant de renvoi au moyen de goupilles et de rondelles plates .

Démontez le support de phare arrière (9 fig.7). Placez le garant du phare (10 fig.7) entre l'aile droite du tracteur et le support et remplacez le tout sur l'aile . Fixez au moyen des boulons trouvés dans le support

Enlevez les pivots de charnière de sabot intérieur . Nettoyez-les soigneusement de toute peinture

pouvant s'y trouver et huilez-les copieusement .

Placez le sabot intérieur (11 fig.3) sous la charnière de façon à aligner les trous de ces deux pièces . Glissez d'abord le pivot avant puis l'arrière et fixez-les avec leurs chevilles et leurs goupilles .

Fixez le maillon de relevage au sabot intérieur au moyen de ses cheville et goupille (12 fig.3) .

Boulonnez le diviseur intérieur sur le sabot intérieur (13 fig.3) .

Enlevez le boulon et les rondelles plate et grower du tourillon du plateau manivelle. Nettoyez soigneusement le tourillon de toute peinture pouvant s'y trouver . Enlevez le chapeau du coussinet de la tête de bielle (6 fig.2) et glissez cette dernière sur le tourillon du plateau manivelle . Remettez les rondelles plate et grower ainsi que le boulon que vous serrerez à fond . Revissez le chapeau de la tête de bielle après l'avoir préalablement rempli de graisse de bonne qualité .

Pour l'ancien montage, enlevez l'écrou du tourillon, glissez la tête de bielle sur le tourillon et remettez l'écrou que vous serrerez à fond .

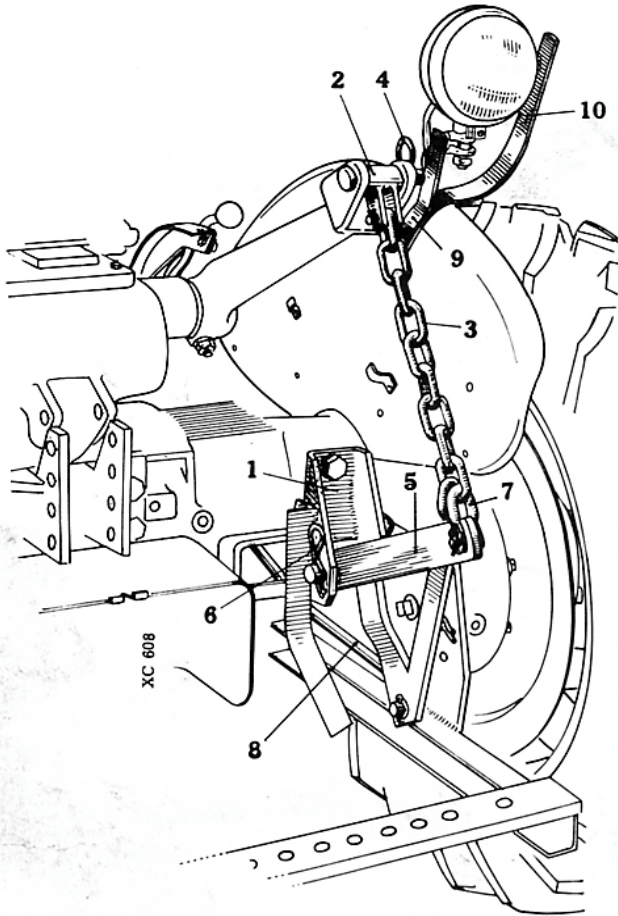

fig. 7

L'attache de la bielle à la tête de lame est entièrement automatique . Le jeu est rattrapé au fur et à mesure sans que l'utilisateur ait à s'en inquiéter , par la pression des brides qui font ressort . La bielle se monte et se démonte rapidement sans l'aide d'aucune clé .

Pour fixer la bielle sur la tête de lame, poussez la palette de la fourche de détente entre les brides et placez celles-ci sur la rotule de la tête de lame (fig. 8). Appuyez ensuite sur la bielle jusqu'à ce que les brides se resserrent autour de la rotule et ramenez alors la palette en arrière, tout contre la bielle .

Pour enlever la bielle, dégagez la palette au moyen d'un poinçon placé dans l'œillet (fig. 9) puis appuyez sur la palette avec le pied (fig. 10) ce qui libérera la bielle .



fig. 8

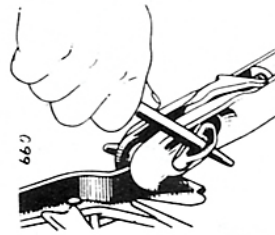

fig. 9



fig. 10

Fixez la planche à andains sur le sabot extérieur à l'aide du boulon mécanique, du ressort et de l'écrou carré. Maintenez le tout en place au moyen de la goupille . Boulonnez le bâton à andains et sa douille sur le côté intérieur de la planche au moyen du boulon voiture, de la rondelle plate et de l'écrou carré . La tête du boulon doit également se trouver sur la face intérieure de la planche .

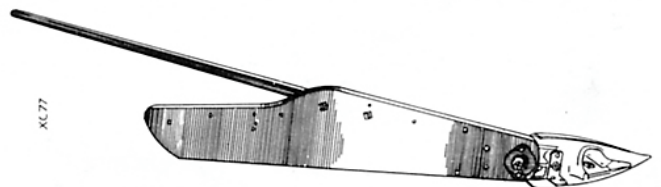

fig. 11



RÉGLAGES - FONCTIONNEMENT

MÉCANISME DE COMMANDE

Une poulie montée sur l'arbre de prise de force centrale du tracteur transmet le mouvement à la poulie du plateau manivelle par l'intermédiaire d'une courroie plate .

TENSION DE COURROIE DE COMMANDE

Une tension exagérée ou trop lâche de la courroie provoquera une usure anormale de celle-ci . La tension doit être juste suffisante pour en empêcher le glissement .

Il est possible qu'après un certain temps de service, la courroie se détende légèrement : vous pourrez facilement y remédier en vissant l'écrou (1 fig.4) du crochet fileté (2 fig.4) du ressort de tension (3 fig.4) d'autant de tours que vous le jugerez nécessaire .

Si votre courroie plate nécessite d'être remplacée, démontez et enlevez d'abord le garant de courroie de commande (voir fig.2) après avoir dévissé ses deux écrous à ailettes de fixation (5 fig.2) . Procédez ensuite comme indiqué dans le paragraphe "Courroie de Commande" sous la rubrique "Instructions de Montage" .

N'oubliez pas de remonter ensuite le garant de la courroie .

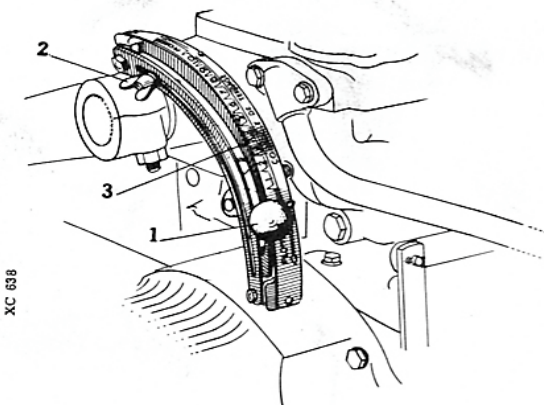

fig. 12

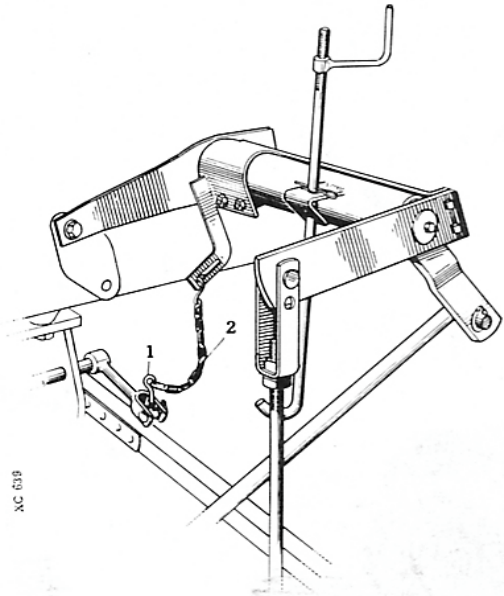

fig. 13

RÉGLAGE DE LA LONGUEUR DE LA CHAÎNE DE DÉBRAYAGE ET DE LA COURSE DE LA MANETTE DE COMMANDE DE RELEVAGE HYDRAULIQUE

Le réglage de la chaîne de débrayage doit être fait très soigneusement .

Au départ, l'écrou du boulon à œil (1 fig.13) de la chaîne de débrayage (2 fig.13) doit toujours être vissé au minimum . Le réglage du débrayage se fait par cet écrou de la façon suivante :

1°-Relevez la barre coupeuse en position horizontale maximum à l'aide de la manette de commande de relevage hydraulique (1 fig.12). A ce moment, le tourillon du sabot intérieur doit se trouver à environ 310 mm du sol et le sabot extérieur à environ 1 mètre lorsque le tracteur est équipé de pneumatiques de 9 x 24. Amenez ensuite la butée (2 fig. 12) du secteur de relevage (3 fig.12) contre la manette de manière à limiter la course de cette dernière et obtenir une hauteur de relevage identique à chaque manœuvre

2°-Vissez l'écrou du boulon à œil de manière à supprimer le mou de la chaîne de débrayage comme le montre la figure 6 .



3°- Bloquez le boulon à œil dans cette position à l'aide de son contre-écrou .

Lorsque ce réglage est fait et que la barre coupeuse est en position de travail, c'est à dire lorsqu'elle est en contact avec le sol, la chaîne de débrayage est détendue comme la montre la figure 13 .

REGISTRE DE LA LAME

Le registre de la lame est la position relative des sections par rapport aux doigts . Les sections doivent être centrées sur l'axe des doigts quand la lame est à bout de course vers la droite ou vers la gauche . Pour parvenir à ce résultat, procédez comme suit :

Desserrez le boulon "A" (fig.3) et écartez le support de pointage "B" (fig.3) de la charnière de sabot intérieur "C" (fig.3) afin de sortir le téton du curseur hors du trou de la charnière . Vissez ou dévissez celle-ci sur la jambe de force suivant besoin . Replacez la charnière dans sa position normale et rapprochez le support de pointage afin d'engager à nouveau le téton du curseur dans le trou de la charnière . Resserrez le boulon "A" .

POINTAGE DE LA BARRE

Pour modifier le pointage de la barre, il suffit de tourner de la quantité voulue, la manette (D fig.3) située à l'arrière du support de pointage . Le verrouillage de cette manette s'effectue automatiquement au moyen du ressort fixé au support de pointage .

AVANCE DE LA BARRE COUPEUSE

L'extrémité extérieure de la barre coupeuse doit être un peu en "avance" par rapport à l'extrémité intérieure afin de compenser le "retard" infligé par la pression qui s'exerce sur la barre pendant le travail .

La barre coupeuse au travail doit être en ligne avec la bielle .

A mesure que les pièces de la faucheuse prennent de l'usure, la barre prend de plus en plus de retard, ce qui finit par amener la lame hors d'alignement, causant une usure exagérée et même la rupture des pièces de coupe .

Il y a lieu de vérifier de temps en temps l'avance de la barre . La partie extérieure de la barre doit être en "avance" de 5 cm environ sur la partie intérieure . Pour procéder à la vérification, tendez sur le sol entre deux piquets, une ficelle passant derrière la barre et parallèle à l'essieu du tracteur . Mesurez soigneusement la distance qui sépare le

dos de la lame de la ficelle, à chaque extrémité de la barre . La différence des deux distances vous donnera l'avance .

Pour corriger celle-ci suivant qu'il s'agit de l'augmenter ou de la diminuer, vissez ou dévissez les boulons à œil situés sur le support de barre de traction (2 fig.5) et à l'avant de la charnière de sabot intérieur (3 fig.3) .

PINCE LAME

Les pince-lame doivent être réglés pour plaquer les sections sur les contreplaques de doigts, sans toutefois empêcher la lame de glisser librement .

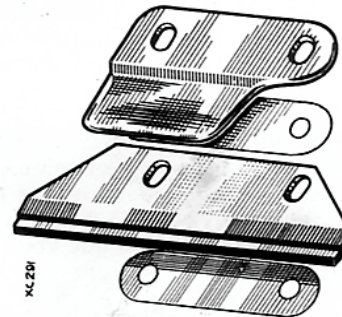

fig. 14

Des lamelles sont intercalées entre les pince-lame et la barre afin de permettre de rattraper le jeu vertical de la lame lorsque cela devient nécessaire . De plus les plaques d'usure de lame ont des trous ovales qui permettent de régler le jeu latéral de la lame .

MÉCANISME DE COUPE

Tenez toutes les pièces en parfait état . Que vos lames soient toujours bien affûtées . Si une section est ébréchée, remplacez-la immédiatement . Il faut que le cisaillement entre les sections et les contreplaques soit parfait et pour cela, les sections doivent glisser sans accroc sur les contreplaques . Il arrive parfois qu'une lame se fausse dans une coupe difficile ou à la suite d'une obstruction de la barre . En la regardant d'enfilade par l'une des extrémités, vous pourrez repérer les endroits où elle est pliée et vous la redresserez à petits coups de marteau en la plaçant sur un bloc bien plat . Glissez-la de nouveau dans la barre coupeuse et voyez si elle travaille librement .

Les plaques d'usure sont employées pour maintenir les sections dans une position correcte pour la coupe . Si après un certain temps de



service, elles sont usées au point de laisser la lame se soulever des contreplaques, il faut les remplacer par des neuves .

Ne martelez ni ne repliez les lèvres des doigts : cette pratique n'aurait pour résultat que d'occasionner le bourrage de la barre coupeuse et, par conséquent, d'alourdir le fonctionnement de la machine .

Un mauvais rendement est généralement dû à l'une des causes suivantes :

- Lame émoussée ou sections endommagées
- Graissage négligé .
- Mauvais registre de la lame .
- Retard de la barre coupeuse .
- Mauvais état des pièces de coupe .
- Vitesse exagérée de marche du tracteur .

HAUTEUR DE LA COUPE

Pour régler la hauteur de coupe, il suffit de relever ou d'abaisser les patins des sabots intérieur et extérieur . La barre doit être à la même hauteur à chaque extrémité .

En terrain difficile ou de surface inégale, il faut régler les patins des sabots et le pointage de la barre afin d'éviter que la lame ou les doigts ne puissent venir en contact avec le sol et s'y détériorer .

POUR COUPER RAS

Lorsqu'on désire couper très près du sol, il faut régler la hauteur de coupe et le pointage de la barre . Il ne faut toutefois le faire que sur un terrain uni et pour une récolte très courte ou couchée, car on risquerait dans le cas contraire, de détériorer la lame ou les doigts .

Pour passer au dessus des souches, rocs, etc.. ou pour virer, la barre coupeuse peut être relevée horizontalement au moyen du relevage hydraulique, à une hauteur suffisante pour des conditions ordinaires de terrain .

De cette façon, les deux extrémités de la barre sont levées sensiblement à la même hauteur.

PLANCHE A ANDAINS

L'attache de la planche à andains se règle à volonté, soit libre pour suivre le profil du terrain, soit serrée pour être maintenue rigide par rapport au sabot extérieur . La position du bâton peut être également réglée en utilisant les divers trous percés dans la planche, pour obtenir un andain bien formé .

Pour une herbe haute, relevez l'extrémité arrière du bâton ; pour une herbe courte, baissez-la .

ENTRETIEN

Les indications qui suivent sont le fruit d'une longue expérience et nous ne saurions trop recommander de vous y conformer strictement dans votre propre intérêt. Votre machine représente un petit capital dont vous retirerez des profits d'autant plus rémunérateurs que vous l'aurez soignée, entretenue et abritée pendant les longues périodes d'inaction .

Des économies apparentes seront souvent, par la suite, la cause de dépenses importantes qu'un peu de soin et d'attention auraient pu éviter .

Avant et après chaque saison, faites une révision générale soignée de votre machine et profitez en pour refaire le graissage. Si vous trouvez des pièces usées ou cassées au cours de ce travail, cela vous permettra d'en passer commande à temps. Nous vous conseillons de suivre cette dernière recommandation qui ne peut que vous faire gagner de l'argent . N'oubliez jamais qu'en négligeant d'effectuer les remplacements nécessaires, d'autres pièces peuvent en subir les conséquences et que, dans un tel cas, cela se traduit par des dépenses supplé-

mentaires .

Toutes les pièces d'acier non peintes doivent être graissées avant de remiser la machine. Sortez la lame de la barre coupeuse et profitez-en pour la vérifier .

Abritez soigneusement votre machine lorsqu'elle n'est pas en service. Appliquez là où le besoin s'en fait sentir, les quelques coups de pinceau et le peu de peinture qui suffiront à lui faire garder sa belle apparence .

COURROIE DE COMMANDE

A la fin de la campagne, il est simplement conseillé, après un nettoyage à l'eau pour enlever les particules terreuses et, éventuellement, après un passage au chiffon imbibé d'essence pour supprimer toutes les traces d'huile ou de graisse dues à des projections, d'enduire la courroie de talc, puis de la placer dans un endroit sec et frais, autant que possible à l'abri de la lumière, tout comme un pneumatique .



SYMBOLES DE FRÉQUENCE DE GRAISSAGE

- Graissage : 2 fois par jour
- Graissage : 1 fois par jour
- Lubrification : plusieurs fois par jour
- Lubrification : périodique

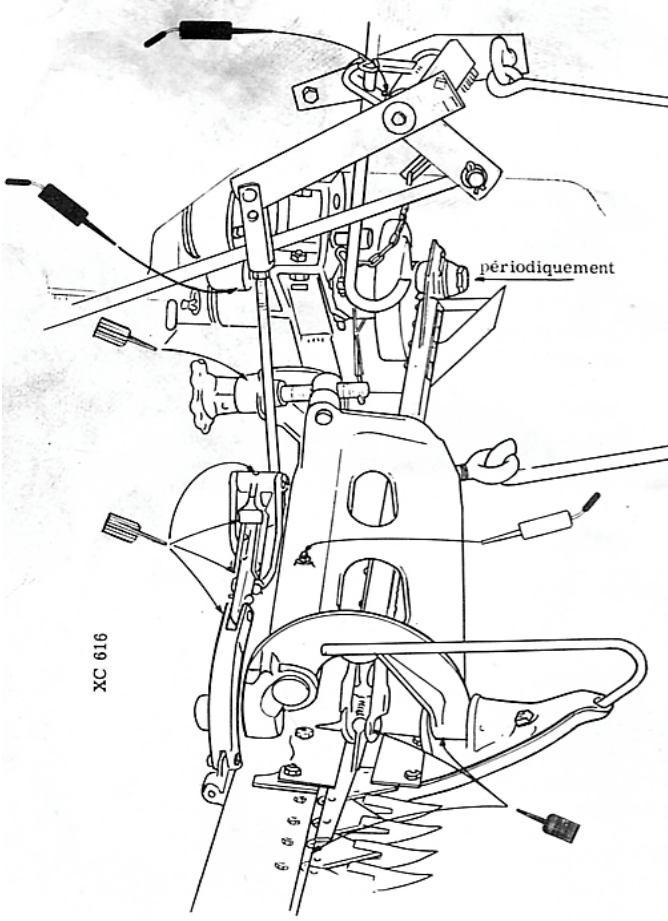

fig. 15

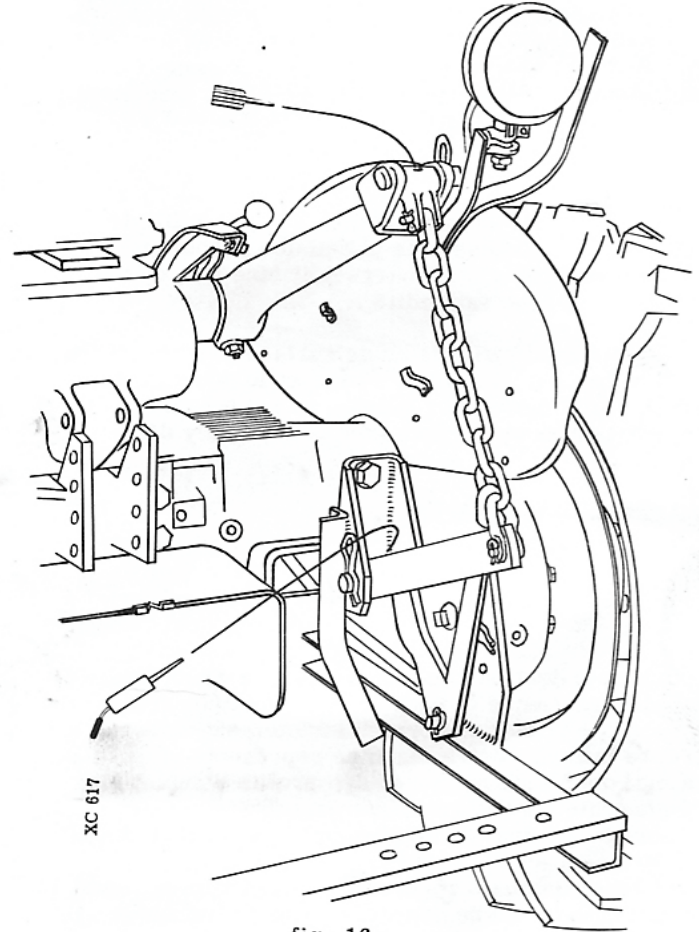

fig. 16



GRAISSAGE

Votre machine a été conçue pour ne nécessiter qu'un minimum de graissage . Il est cependant nécessaire de la lubrifier avec soin et aux périodes indiquées pour éviter l'immobilisation causée par des réparations . Si ce graissage est correctement effectué, vous prolongez la durée de la machine et vous évitez de grosses dépenses en pièces de rechange .

N'employez que des lubrifiants de première qualité . La graisse et l'huile médiocres ou bon marché sont la source de grandes dépenses et de grands ennuis pour le cultivateur .

La réserve des lubrifiants doit être maintenue propre, exempte de poussières et de saletés. Le pistolet doit être propre et les graisseurs soigneusement essuyés avant d'y appliquer le pistolet .

Dans votre intérêt, n'utilisez que de l'huile et de la graisse d'une marque digne de confiance .

Tenez la machine parfaitement propre et veillez à ce que les trous des raccords ne soient pas obstrués par de la peinture ou des saletés qui empêcheraient le lubrifiant d'atteindre les coussi-

nets qui doivent être graissés sur toute leur longueur . Pour être certain du graissage intégral des coussinets, forcez le lubrifiant jusqu'à ce qu'il sorte par les côtés .

Les attaches de bielle et les pièces de coupe devront être huilées très souvent sauf dans les régions où le sol est sablonneux, contient du silex ou est poussiéreux . Dans ce cas, il faut se borner à huiler très légèrement les guides avant et arrière de tête de lame afin d'éviter l'accumulation de poussières abondantes qui aurait l'effet d'un abrasif .

Huilez périodiquement la vis de pointage, les articulations de relevage, les pivots du sabot intérieur et en général, toutes les parties mobiles de la machine .

Le graissage de la tête de bielle doit être fait périodiquement avec une graisse spéciale pour roulement . Procédez à ce travail de la façon suivante: dévissez le chapeau de coussinet et garnissez-le de graisse . Revissez-le ensuite en position sur le coussinet de tête de bielle .

MISE AU TRAVAIL DE LA MACHINE

Votre machine étant montée suivant nos instructions, vérifiez avant de vous rendre aux champs si tous les écrous sont serrés à bloc et si toutes les goupilles sont bien ouvertes afin qu'elles ne se détachent pas . Veillez à ce que tous les points de friction ainsi que tous les roulements soient bien huilés . Il arrive parfois que certaines pièces soient collées par de la peinture. S'il en est ainsi sur votre machine, décollez-les d'abord à l'essence et huilez-les ensuite copieusement. Faites fonctionner votre machine à vide pendant quelques minutes la première fois que vous vous en servirez .

Ceci ayant été fait, vous avez amené votre machine au point de départ sur le champ, . Le trac-

teur étant arrêté, le moteur tournant à vide, dévissez l'écrou manivelle de la tringle de sûreté de barre coupeuse, dégagez cette tringle de la barre, remettez en place l'écrou manivelle sur la tringle et placez celle-ci dans le crochet .

ATTENTION : Quand vous travaillez avec une charrue attelée au tracteur, accrochez la faucheuse le plus haut possible au moyen de son crochet de retenue de jambe de force afin de maintenir le plus grand dégagement entre le sol et le sabot intérieur de la faucheuse .



SÉCURITÉ... PRUDENCE !

Mettez toutes les chances de votre côté .

Bien conduite et bien surveillée votre machine sera un instrument sûr et docile . Ne prenez pas de risques inutiles par inattention ou négligence .

Débrayez votre tracteur pour régler ou graisser les organes de la machine .

Pour réparer ou vérifier n'importe quel mécanisme, stoppez le moteur du tracteur .

Ne laissez jamais d'enfants circuler devant votre faucheuse ni dans le pré que vous allez faucher .

N'approchez jamais les mains ou les vêtements des pièces en mouvement .

N'oubliez pas de mettre en place les garants aux points dangereux ou susceptibles de le devenir .

Évitez les réparations de fortune. Elles pourraient occasionner de sérieuses blessures aux utilisateurs et, pour le moins, la machine risquerait de subir de graves dégâts .

La prudence vaut mieux que la meilleure des assurances .

INCENDIES

Les incendies de récoltes ou de granges étant devenue très fréquents, particulièrement pendant les années sèches, il dépend uniquement de vous d'éviter tout risque de feu en prenant les précautions suivantes :

Munissez vos machines à moteur d'un extincteur de capacité suffisante .

Tenez vos moteurs en bon état pour éviter que l'échappement ne crache des étincelles ou munissez ce dernier d'un pare-étincelles (consultez votre agent pour ce dispositif) . Il est recommandé de débarrasser le silencieux et le tuyau d'échappement

de la calamine et de vous assurer que ces deux dispositifs ne sont pas percés, auquel cas leur remplacement s'impose .

Si vous travaillez en récoltes sèches, il est recommandé de régler vers le haut le tuyau d'échappement, afin d'éviter l'échauffement et l'inflammation des chaumes ou des laissées de paille .

Une pelle ou une pioche tenues à portée de la main sur le chantier de travail peuvent suffire à juguler un début d'incendie .

Veillez en outre, à ce que personne ne fume sur le chantier .

